

Stromschienen-Biege- und Schneidgerät HG 200



Biege- und Schneidgerät zum präzisen Biegen und Schneiden von Al- und Cu-Stromschienen:

- Breite der geschnittenen Schiene 50 ÷ 180 mm
- Breite der gebogenen Schiene 50 ÷ 200 mm
- Stärke der gebogenen und geschnittenen Schiene 5 ÷ 15 mm
- Biegewinkel bis 90°

Eigenschaften:

- vollautomatische Kompensation der Materialauffederung
 - Standardradien von Biegestempeln: R5; R8; R10; R12; R15; R20 (andere Radien auf Anfrage in Absprache mit unserer technischen Beratung)
 - es ist möglich ist es möglich, bis zu 4 Biegeeinätze einzusetzen (3 Standardeinätze: 1 ist im Preis inbegriffen, andere sind extra zu bezahlen, und 1 Einsatz nach Kundenangaben)
 - einfacher Operator-Panel macht die Programmierzeit des Geräts viel kürzer
 - ergonomisch geformte Arbeitsplatte ermöglicht ein präzises Biegen langer Schienen
 - stabile Konstruktion bei geringem Gewicht
 - leistungsfähiges, kompaktes Hydraulikaggregat mit niedrigem Stromverbrauch macht das Gerät sehr sparsam
 - nach Absprache kann das Gerät an die individuellen Bedürfnisse des Kunden angepasst werden
- Gesamtabmessungen (LxBxH): 1200x1230x1274 mm
 Gewicht mit Standardzubehör: 450 kg; Druckkraft 30 kN bei 400 bar.
 Energieversorgung: 3 x 400V/230V; 1,68 kW



Biegen HG 201.

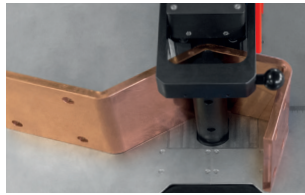

Biegen HG 201.

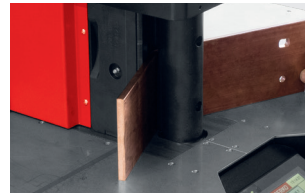

Biegen HG 201.

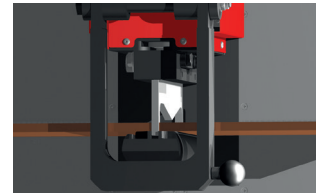

Schneiden HG 201.

Zubehör für Stromschienen-Biege- und Schneidgerät HG 200

Folgende Einätze sind für das Gerät lieferbar:

- Einsatz zum Schneiden HG 205
- Einätze zum Biegen HG 201 (3 Standardarten):



Biegeeinatz HG 201-G20 für das Biegen von Stromschienen:
 Stärke: 15 ÷ 20 mm
 Breite: 50 ÷ 150 mm



Biegeeinatz HG 201-G15 für das Biegen von Stromschienen:
 Stärke: 8 ÷ 15 mm
 Breite: 50 ÷ 200 mm

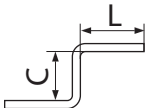

Biegeeinatz HG 201-G8 für das Biegen von Stromschienen:
 Stärke: 5 ÷ 8 mm
 Breite: 50 ÷ 200 mm

ACHTUNG: Radius des Biegestempels muss gleich der Stärke der gebogenen Schiene sein.

Biegeeinatz	A	B	C	L für C=95 mm	L für C=105 mm
HG 201-G20	65	65	80	95	500
HG 201-G15	45	45	75	95	500
HG 201-G8	40	40	75	95	500

Andere Biegeeinätze auf Anfrage, nach Absprache mit unseren Konstrukteuren.

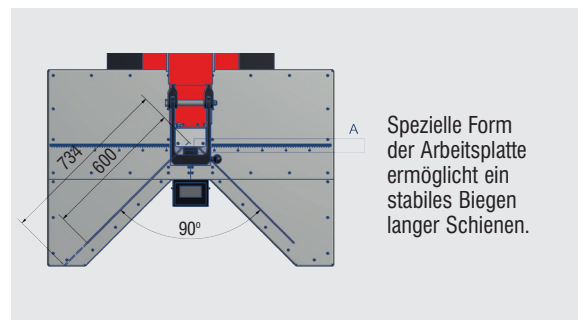

Spezielle Form der Arbeitsplatte ermöglicht ein stabiles Biegen langer Schienen.

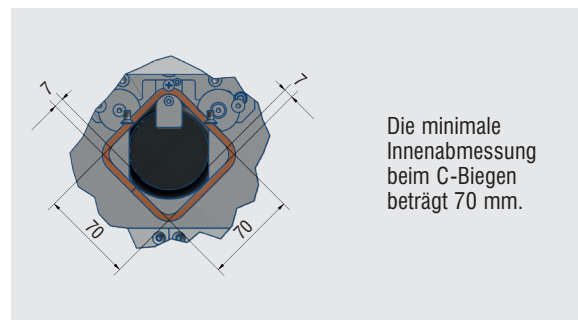

Die minimale Innenabmessung beim C-Biegen beträgt 70 mm.